

Santiago, 12 de outubro de 2019



GAÉLICO
GALEGO

arbitraxegaelicogalego.gal



FEDERACIÓN GALEGA
DE FÚTBOL

REUNIÓN ARBITRAL 19/20
Primeira Sesión

COMENTARIOS TEÓRICOS

NOVIDADES 2019-2020

competicións
galegas
femininas



- CARGA OMBREIRO vs OMBREIRO
- “~~SIN BIN~~”
- CARTÓNS COMO NA MASCULINA
- “CROUCH LIFT” obrigatorio
- 7vs7 (a valorar 9vs9 no futuro)
- CAMPO MAIOR (recom 67x40m, máx 80x50m)

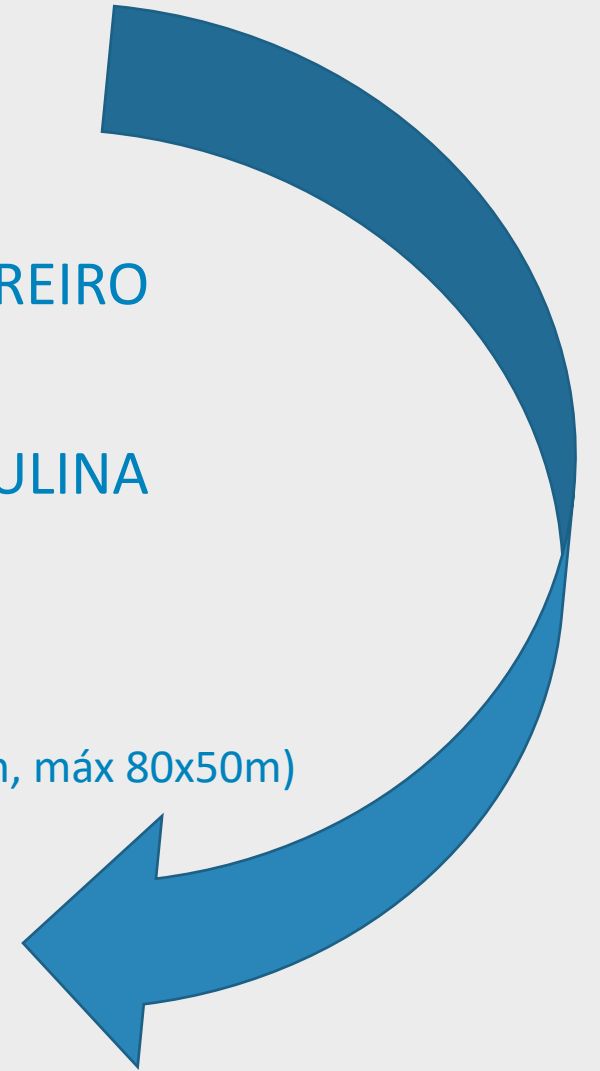

NOVIDADES 2019-2020

competicións galegas masculinas



OK

- SAQUE DE PORTA CO PÉ DENDE A MAN



OK

REGRAS DO NOSO INTERESE



NA PARTE 2 DA GUÍA OFICIAL GAA 2019



REGRAS DE ESPECIFICACIÓNS



REGRAS DE CONTROL



REGRAS DE XOGO DO FÚTBOL GAÉLICO

REGRA 1: TERREO DE XOGO

REGRA 2: OS XOGADORES

REGRA 3: O TEMPO

REGRA 4: A EQUIPACIÓN

4 REGLAS DE ESPECÍFICACIÓNS

REGRA 1 TERREO DE XOGO

- Solicitar liñas a 13 e 20m
- Valen conos ou bandeiras

3,5m antes e despois da área grande de soccer



Portería soccer (7.32m x 2.44m)
Portería gaélico (6.50m x 2.50m, e os postes mín 7m de alto)

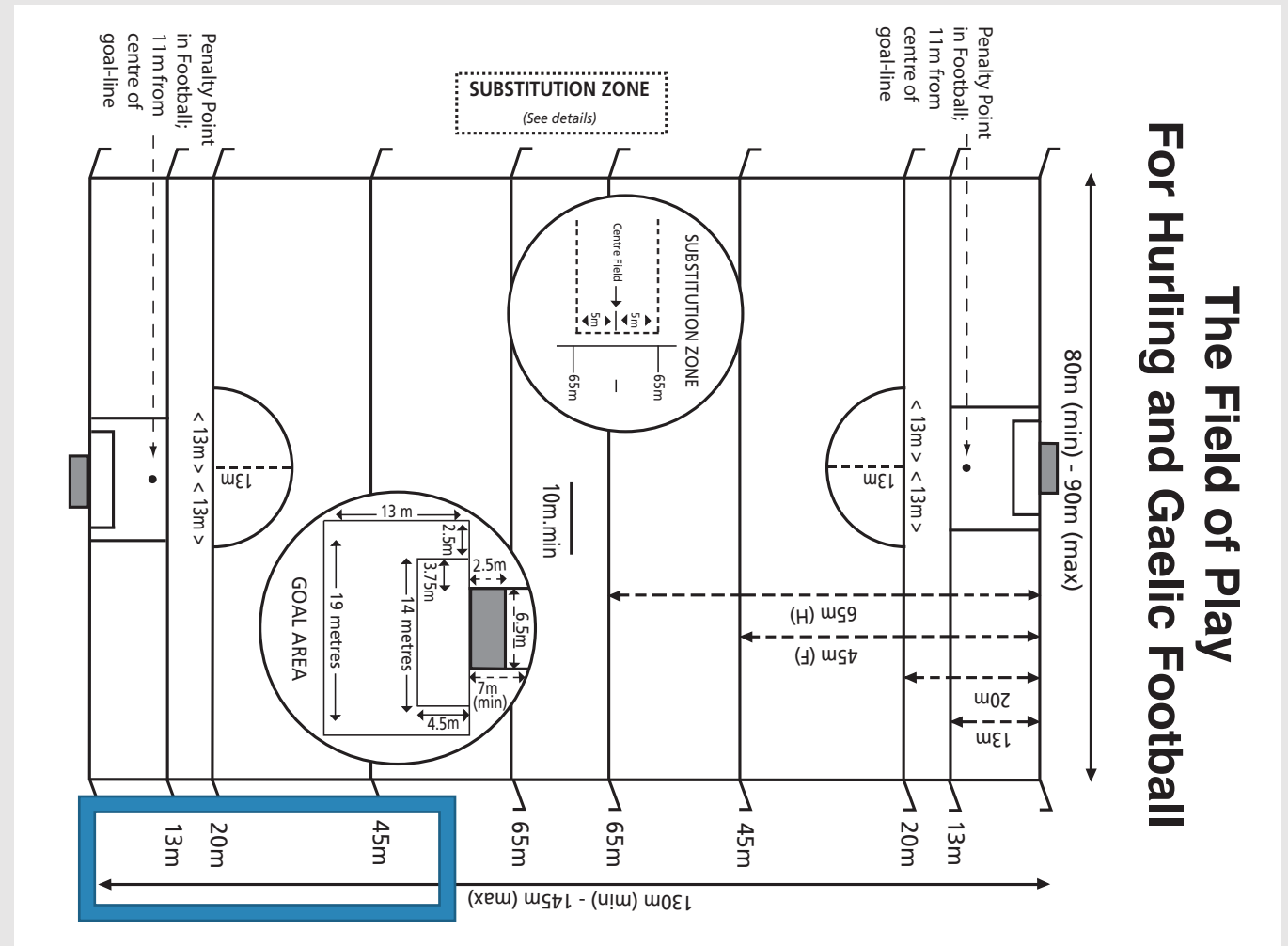

The Field of Play
For Hurling and Gaelic Football

REGRA 1 TERREO DE XOGO

ÁREA GRANDE EN GAÉLICO

Vaise aos lados dos postes só 6.25m, a de soccer 16.50m!!!

O ancho é só 75cm máis que o ancho da A pequena soccer

Entra no campo só 13 m
(2m despois do punto de penalti e 3,5m antes da A grande de soccer)

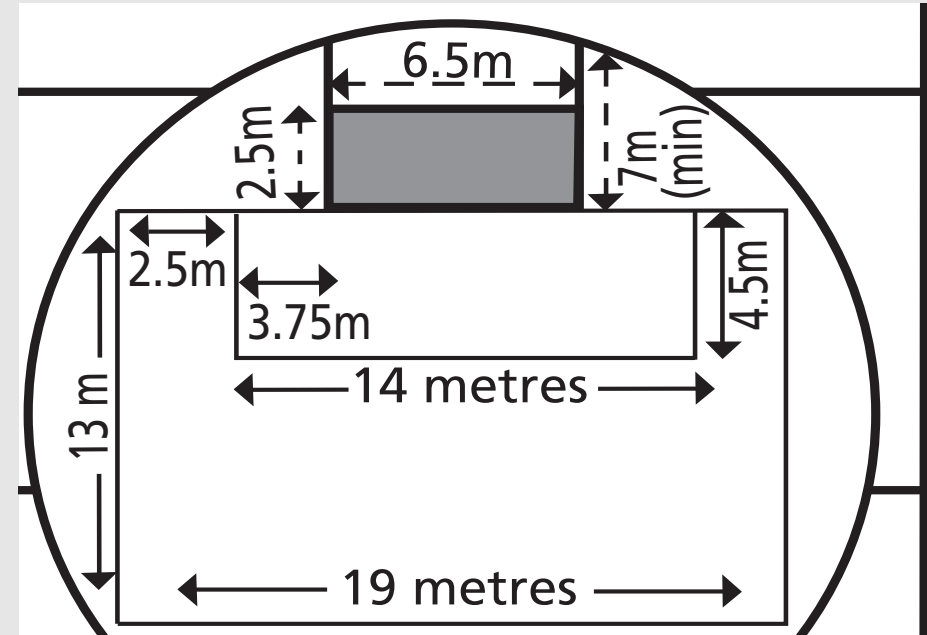

REGRA 1 TERREO DE XOGO

ÁREA PEQUENA EN GAÉLICO

Vaise aos lados dos postes só
3.75m, a de soccer 5.50m

O ancho é **1.25m máis curto**
que o ancho da área
pequena de soccer

Entra no campo só **4.5 m**
(**1m menos** que a pequena de soccer)

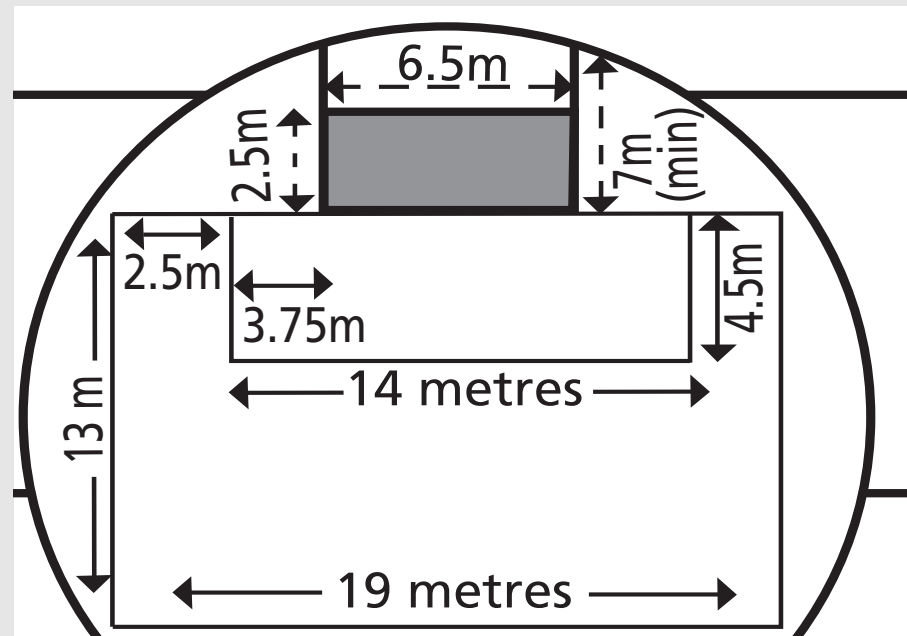

REGRA 1 TERREO DE XOGO

- Área de trocos (10m)

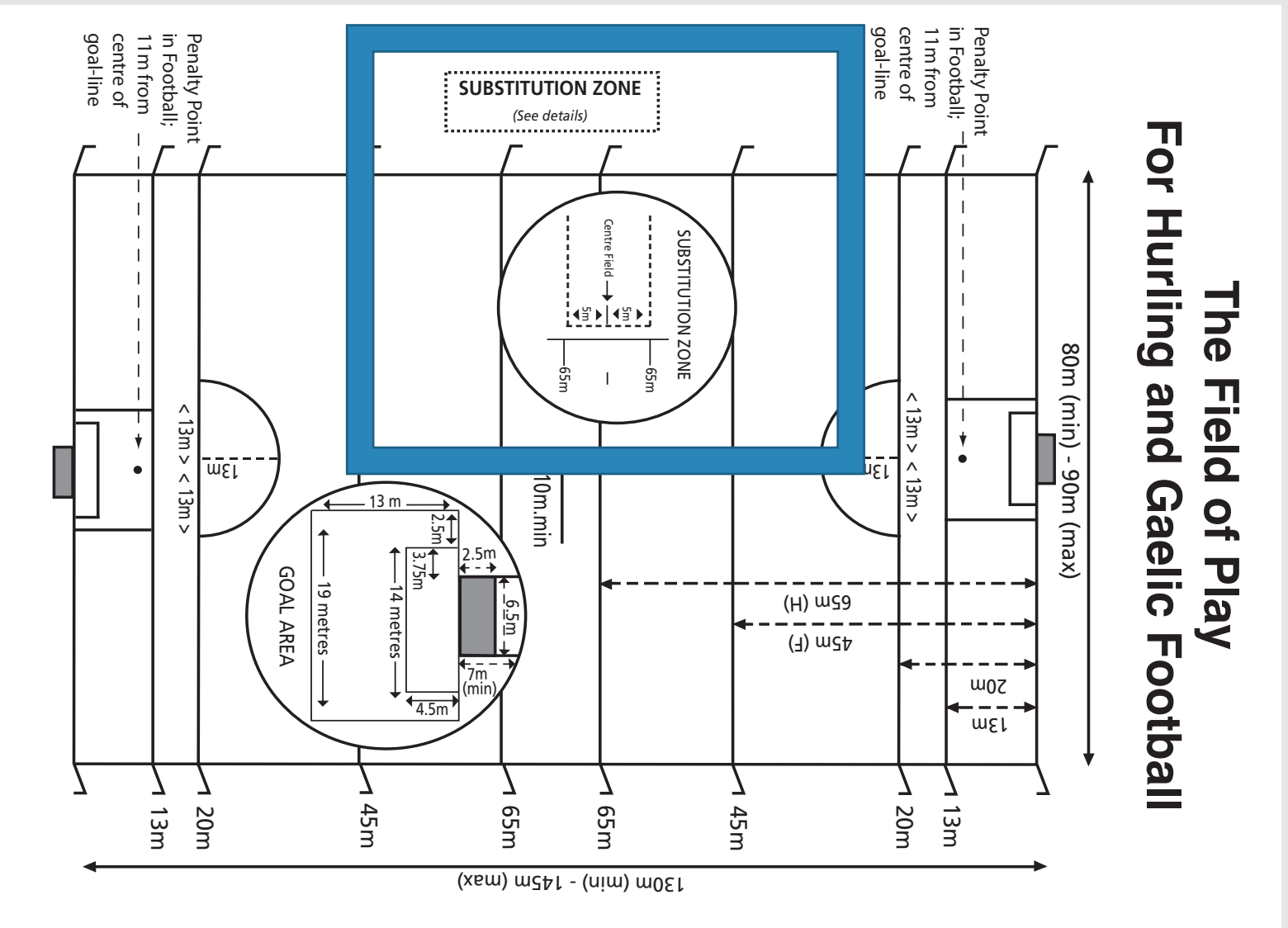

Qué facemos?

Se o balón pasa xusto por riba dun pau,
é dicir na prolongación imaxinaria da súa vertical,
damos tanto ou non?

REGRA 2

OS XOGADORES

- En Galicia 9vs9 masculino e 7vs7 feminino
- O listado con dorsais ten que estar ao dispor do árbitro
SEMPRE ANTES DO COMEZO DO PARTIDO
- Os trocos non precisarán xogo detido nin aviso previo ao árbitro. O xogador saínte debe abandonar o campo antes de entrar o substituto.
- O árbitro poderá sinalar un tiro libre a 45m se o troco se realiza de xeito claramente incorrecto ou se interpreta que o momento, a forma ou lugar do troco se emprega como truco para impedir un ataque

En prórrogas:

- Un expulsado por calquera circunstancia no tempo ordinario non pode xogar a prórroga
- Si pode ser substituído na prórroga por outro xogador da lista, mesmo tratándose de cartón vermello
- Os cartóns amarelos do tempo ordinario non continúan vixentes na prórroga

REGRA 3

O TEMPO

- EN PARTIDOS "SOLTOS", os equipos teñen que entrar no campo **5 minutos antes da hora de comezo** sempre que sexa posíbel.
- Se apreciades retraso nisto, **citádeo na acta.**
- **2 x 30'** con tempo engadido, máximo **10'** de descanso
- EN PRÓRROGAS DESTES PARTIDOS
Descanso previo de máx **10'**
2 x 10' con descanso entre partes de máx **5'** no que os equipos non poden deixar o campo
- EN TORNEOS E PRÓRROGAS DESTES, segundo normativa do torneo.





REGRA 4 EQUIPACIÓN

- Cores das **camisolas** distinguibles
- Cor da camisola do **porteiro**
- **Pantalón longo** só porteiro
- **Xoias / Mallas / Lentes**
- Obrigatorio o **protector bucal**
- **Peso do balón: 480-500g**
- **Circunferencia: 68-70cm**
- **Tee/cono** do porteiro

REGRA 1: CONTROL DOS PARTIDOS, ÁRBITROS OFICIAIS

REGRA 2: UMPIRES

REGRA 3: ASISTENTES DE LIÑA ou de BANDA

REGRA 4: OFICIAL DE BANDA ou CUARTO ÁRBITRO

REGRA 5: LIMITACIÓN DA RESPONSABILIDADE LEGAL

5 REGLAS DE CONTROL

REGRAS DE CONTROL

CUARTO ÁRBITRO "SIDELINE OFFICIAL"

- Controlar as substitucións
- Controlar o resultado
- Controlar e avisar de infraccións as regulacións do encontro

EN GALICIA,

- Axudar nas actas
- Servir de consulta de incidencias graves ou nos banquiños
- Aprender o que se poida!!



REGRA 1: O XOGO

REGRA 2: POSTA EN XOGO

REGRA 3: PUNTUACIÓN

REGRA 4: FALTAS TÉCNICAS

REGRA 5: FALTAS AGRESIVAS

REGRA 6: DESACORDOS

6 REGLAS DE XOGO DO F.G.

REGRA 1

O XOGO – Que facemos?

- Un balón toca a liña de fondo ou banda...
- Un xogador para o balón sobre a liña de banda, mais para iso el puxo un pé fóra do campo... (*)
- O balón rebota nunha bandeira dos límites do campo e volve ao xogo...

REGRA 1

O XOGO

- 1.1 A bola está en xogo unha vez é lanzada ao campo ou golpeada despois da indicación do árbitro de comezar ou retomar, e permanece en xogo ata que:
 - a) o árbitro pare o xogo.
 - b) a bola traspase calquera liña ou bandeira que limita o campo.
 - c) calquera persoa non xogadora toque ou impida que saia do campo a bola.

REGRA 1

O XOGO – Que facemos?

- O porteiro toca coa man un balón no chan da súa área grande...
- Un xogador na área adversaria leva o balón, tropeza e cae coa posesión do mesmo, deseguido dálle unha palmada ao balón e mete gol...
- Un xogador está de xeonllos no chan, vaille o balón ao medio das pernas, pecha os xeonllos para coller o balón eponse de pé...

REGRA 1

O XOGO

- 1.2 Cando a bola estea no chan, pode ser xogada con calquera parte do corpo agás as mans. Pode ser levantada do chan co pé.

Excepcións:

- i) O gardameta pode xogar a bola coas mans dende o chan dentro da área pequena.
- ii) Calquera xogador que caia ou sexa tirado ao chan en posesión da bola pode golpeala dende o chan, podendo incluso marcar gol.
- iii) A bola non pode ser levantada do chan cos xeonllos.

REGRA 1

O XOGO – Que facemos?

- Un xogador fica parado co balón 2 segundos...
- Un xogador pasa o balón da man dereita á esquerda polo aire...
- Un xogador pasa o balón da man dereita á esquerda sen soltalo...
- Un xogador pasa o balón polas súas costas...

REGRA 1

O XOGO

- 1.3 Cando a bola non estea no chan, pode xogarse con calquera parte do corpo.
- 1.4 Cando un xogador está en posesión da bola, pode:
 - a) levala durante un máximo de catro pasos ou ser retida nas mans o tempo equivalente a dar catro pasos.
 - b) golpear a bola dende o pé ás mans –solo ou toe-.
 - c) botar a bola unha vez, e outra vez despois de cada solo.
 - d) mudar a bola dunha man á outra unha vez, mantendo esta o contacto con a man inicial ata que o cambio se complete.
 - e) golpear a bola co puño ou ca man aberta se fai un golpeo evidente.
 - f) soltar a bola para realizar un disparo, un solo ou un pase coas mans.

REGRA 1

O XOGO – Que facemos?

- Un xogador rouballe a pelota a outro dando co puño limpamente ao balón...
- Un xogador bota o balón 2 veces seguidas...
- Un xogador carga co ombreiro contra peito ou costas doutro...
- Un xogador carga ombreiro-ombreiro cando o adversario vai rematar a punto...
- Un xogador carga ombreiro-ombreiro ao porteiro na súa área grande...

REGRA 1

O XOGO

A bola en posesión dun opoñente só pode ser roubada se esta se golpea ca man aberta.

- 1.5 Cando a bola non foi completamente collida, pode botarse máis dunha vez consecutiva.
- 1.6 Os xogadores poden cargar contra un opoñente para competir pola bola.
- 1.7 Sempre e cando teña polo menos un pé sobre o chan, un xogador pode facer unha carga ombreiro contra ombreiro a un opoñente:
 - a) que teña a posesión da bola,
 - b) estea a xogar a bola (excepto se a golpea co pé), ou
 - c) ambos xogadores estean movéndose en dirección á bola con intención de xogala.

Cando estea na área pequena, o gardameta non pode ser cargado pero si se lle pode disputar a posesión da bola e se intenta golpear ou pasar a bola pode ser bloqueada. Permítese o contacto co gardameta se este é accidental.

REGRA 1

O XOGO

- 1.8 O gardameta pode moverse sobre a liña de gol durante un tiro de penalti.
- 1.9 Nos momentos previos ao lanzamento dunha falta ou saque de porta, un xogador pode saír dos límites do campo. Nun saque de banda, o xogador debe golpear a bola dende fóra do campo. Noutro caso, o xogador debe permanecer dentro do terreo de xogo.

(*)

- 1.10 Un xogador pode erguer as súas mans para interceptar un saque de falta.

REGRA 2

POSTA EN XOGO

Que facemos?

- Como facemos o procedemento inicial? Que facemos cos outros xogadores, distancia?
- Un equipo ten 4 defensas e 2 dianteiros nun saque inicial...
- Un xogador dos que vai saltar ponse na metade de campo contraria para o saque inicial...



REGRA 2

POSTA EN XOGO

2.1 O árbitro, de cara aos xogadores, comeza o xogo e reinicia o mesmo na segunda parte lanzando a bola entre dous xogadores de cada equipo, debendo estar cada un detrás do outro no seu campo na liña do medio campo. Todos os xogadores deben estar nas súas posicións tras a liña de 45m.

REGRA 2

POSTA EN XOGO – Que facemos?

- Un defensa colle o balón coas mans directamente do chan na súa área pequena...
- O mesmo na súa área grande...
- Un defensa suxeita a un adversario na súa area grande...
- Un defensa suxeita a un adversario dentro da liña de 13m mais fóra da área grande...

REGRA 2

POSTA EN XOGO

- 2.2 Despois dunha falta, o xogo retómase cun saque de falta ou saque neutral no lugar onde aconteceu a falta.

Excepcións:

- i) En caso dunha falta cometida por un defensor dentro dunha das áreas, pódese aplicar o seguinte:
 - Concederase penalti por unha Falta Agresiva dentro da área grande ou por calquera falta dentro da área pequena. O penalti debe lanzarse dende o chan a unha distancia de 11m.
 - Concederase un saque de falta dende o centro da liña de 13m por unha Falta Técnica cometida por un defensor dentro da área grande pero fóra da pequena.
- ii) Unha falta cometida por un defensor dentro da súa liña de 13m pero fóra da área grande debe lanzarse dende a liña de 13m á altura de onde se cometeu a falta.

REGRA 2

POSTA EN XOGO – Que facemos?

- (1) Un xogador na liña de 20m empurra a un dianteiro xusto despois de tirar, entrando logo o balón “over the bar”...
- O mesmo que (1) máis o balón sae “wide”...
- O mesmo que (1) máis o balón cae a altura do punto de penalti...
- O mesmo que (1) na área grande do defensa... ¿?

REGRA 2

POSTA EN XOGO

iii) Cando un xogador recibe unha falta inmediatamente despois de xogar a bola e anota, este punto debe permanecer.

En caso contrario, o árbitro debe sinalar saque de falta dende o lugar onde ocorreu ou, se resulta mais vantaxoso, dende onde a bola caía ou saía pola banda.

Ca opción de conceder un saque de falta dende onde esta ocorreu, esta regra debe aplicarse nas seguintes circunstancias:

a) Se a bola sae pola liña de fondo, debe outorgarse un saque de falta dende a liña de 13m á altura dende onde saíu.

b) Se a bola cae dentro da liña de 13m do opoñente, debe outorgarse un saque de falta dende a liña de 13m no punto onde esta a cruzou.

REGRA 2

POSTA EN XOGO – Que facemos?

- Sanción técnica para unha perda de tempo nun saque de banda...
- Sanción técnica por golpear a un compañeiro de equipo no punto de penalti...
- Os xogadores non gardan 13m nun throw-in...
- Hai un que non fai por retrasarse a pesares de avisarlle directamente 2 veces...

REGRA 2

POSTA EN XOGO

(v) Cando o xogo se reanude cun lanzamento neutral despois dunha infracción dentro dos 13m laterais do campo, o lanzamento neutral será a 13m da liña de banda perpendicular a onde se cometeu a infracción.

(vi) Cando o xogo se reanude cun lanzamento neutral despois dunha infracción entre a liña de fondo e a de 20m, o lanzamento neutral será na liña de 20m fronte a onde sucedeu a infracción, suxeito ao establecido antes no punto (v).

Todos os xogadores agás o lanzador dun tiro libre ou os dous disputando o lanzamento neutral deben permanecer a 13m de distancia nesas reanudacións.

REGRA 2

POSTA EN XOGO – Que facemos?

- Dous xogadores adversarios fan falta simultaneamente...
- Un xogador tira un penalti, o porteiro se adianta antes de tempo, desvía o balón e evita un gol mais non o punto...

REGRA 2

POSTA EN XOGO

- 2.3 Cando dous xogadores rivais fan falta simultaneamente, o xogo reanúdase cun saque neutral.
- 2.4 Un lanzamento de penalti debe realizarse dende o chan no punto central a 11m da portería e só o gardameta defensor debe estar na liña de gol. O resto dos xogadores, a excepción do xogador que realiza o lanzamento, deben estar fóra da liña de 20m e do arco, a máis de 13m da bola e non deben cruzar a liña de 20m ou o arco ata que se golpee a bola. O gardameta pode moverse por encima da liña de gol pero non pode saír dela ata que a bola sexa golpeada. Se un defensor realiza unha falta e o lanzamento non resulta en gol, o árbitro pode indicar a repetición do lanzamento.

NOTA: As palabras “pode indicar a repetición” debe interpretarse como que, unha vez o defensor realiza a falta, se o penalti resulta nun punto e non gol, o que tira o penalti pode decidir entre repetir o penalti ou manter o punto anotado.

REGRA 2

POSTA EN XOGO – Que facemos?

- Un xogador vai sacar un tiro libre de 45m pateando o balón dende a man...

REGRA 2

POSTA EN XOGO

- 2.5 Un saque libre, excepto un penalti ou saque dende 45 segundo a Regra 2.8, pode ser sacado dende as mans ou dende o chan. Un xogador que indique o método de saque non pode mudar a súa decisión. A bola debe estar parada cando o saque libre se realice dende o chan.
- 2.6 Tras o consentimento do árbitro, un saque libre pode realizarse inmediatamente.

Excepcións: Un penalti e un saque libre concedido na liña de 13m rival.

NOVIDADES 2019-2020

competicións galegas masculinas



OK

- SAQUE DE PORTA CO PÉ DENDE A MAN



OK

REGRA 2

POSTA EN XOGO

- **2.7 EN GALICIA APLICAREMOS NORMA GAA WORLD GAMES (saque co pe dende a man ou dende o chan, na área pequena, todos os demais xogadores fóra da liña de 13m)!!**

a) Cando unha bola é traspasada tras a liña de fondo polo equipo atacante ou tras anotar, o xogo retomase cun saque dende o chan na liña de 13m. Se o gardameta non realiza o saque debe permanecer na área pequena. O resto de xogadores, excepto o que realiza o saque, deben estar por detrás da liña de 20m e a unha distancia de 13m ata que a bola sexa golpeada. O xogador que realiza o saque pode golpear a bola co pé máis dunha vez antes de que ninguén a toque pero non pode collela cas mans. A bola debe viaxar 13m antes de que poda ser xogada por un membro do equipo defensor.

b) O xogador que realiza o saque despois de saír do campo ou tras anotar, ten a opción de empregar un soporte estándar (cono) aprobado polo Consello Central.

REGRA 2

POSTA EN XOGO – Que facemos?

- Danlle a un balón dous xogadores á vez, non sabemos quen lle deu de último e o balón sae de banda...

REGRA 2

POSTA EN XOGO

- 2.8 Cando a bola sae pola liña de fondo tras ser xogada polo equipo defensor, concederase un saque libre dende o chan ao equipo contrario dende a liña de 45m á altura onde saíu a bola.
- 2.9 Cando a bola traspasa unha liña de banda, concederase un saque libre dende as mans ao equipo contrario dende o lugar onde a bola cruzou a liña. Se dous xogadores de diferentes equipos xogan a bola de forma simultánea, ou o árbitro non sabe o equipo que xogou a última bola, realizarase un saque neutral a 13m da liña de banda. Se a bola golpea unha liña de banda ou o bandeira de córner debe ser considerado que cruzou a liña de banda. Todos os xogadores excepto o que realiza o saque, ou os que compiten polo saque, deben estar como mínimo a 13m da bola ata que sexa xogada.

REGRA 2

POSTA EN XOGO – Que facemos?

- Detención do xogo por xogador mancado de gravidade cando levaba o balón un adversario...
- Detención do xogo por xogador mancado de gravidade pelexando por un balón solto...
- O balón toca nun non-xogador durante o xogo...
- O balón toca nun non-xogador directamente dun tiro libre...
- O mesmo pero evita que traspase unha liña, por ex. a de gol...
- E se o non-xogador é o arbitro...

REGRA 2

POSTA EN XOGO

- 2.10 Se, dadas unhas circunstancias especiais, o xogo tivo que ser detido para tratar unha lesión ou retirar un xogador do campo, o xogo retomárase da seguinte forma:
 - i) Se o equipo está en posesión do balón, o xogo reanudarase cun saque libre dende a posición onde se detivo o xogo, a non ser que fora dentro da liña de 13m rival, que entón se concedería un saque libre na liña de 13m. O saque será indirecto (non se pode anotar dende el).
 - ii) Se ningún equipo está en posesión do balón, realizarase un saque neutral dende o punto onde se detivo o xogo, atendendo ao especificado nas Excepcións (v) e (vi) da Regra 2.2.
- 2.11 Se a bola toca calquer persoa non xogadora durante o xogo, este é retomado realizando un saque neutral no lugar afectado, pero se a bola toca calquer non-xogador despois dun saque libre, débese repetir o saque libre.

Excepción:

- i) O descrito na Regra 3.3 (a).
- ii) Se un non-xogador (excepto o árbitro) evita que a bola traspase unha liña límite, debe considerarse que a bola cruzou a liña, e o árbitro concederá o que corresponda no seu caso.

A MARCA SESIÓN 2

REGRA 3

PUNTUACIÓN- Que facemos?

- Se un xogador mete gol coa man...
- Se un poste se rompe polo rebote dun balón e este deseguido sae do campo nun punto da liña de fondo...

REGRA 3

PUNTUACIÓN

- 3.1 Anótase un gol cando a bola se xoga tras a liña de gol entre os postes e baixo o travesaño por calquer equipo. Anótase un punto (tanto) cando a bola se xoga por enriba do travesaño entre os dous postes por calquer equipo. Un gol equivale a tres puntos. O equipo con máis puntos ao final do partido é o gañador.

Excepcións: Un xogador do equipo atacante en posesión da bola non pode anotar:

i) transportando a bola tras a liña de gol.

ii) anotar gol cas mans excepto o establecido na Regra 1.2 excepción (ii), pero sí pode anotar un punto ca man aberta ou puño.

- 3.2 Pódese anotar golpeando unha bola aérea cas mans.

- 3.3

a) Un gol ou punto subirá ao marcador se, na opinión do árbitro, algunha persoa non-xogadora **que non sexa o árbitro** evitou que a bola traspasara a liña de gol.

b) Se os postes ou o travesaño se deslocan durante o xogo, o árbitro deberá conceder a puntuación que considere debería ter sido válida se o elemento afectado non estivese movido.

- 3.4 Se un xogador defensor xoga a bola na súa propia área de puntuación, deberá subir ao marcador a respectiva puntuación.

- 3.5 Non se pode anotar directamente dende un saque libre nas seguintes circunstancias:

a) Un saque libre concedido baixo a Regra 2.10 (i)

b) Un saque libre concedido a unha “marca” e sacada por un xogador diferente ó que se lle concedeu a “marca”.

REGRA 4 E 5

FALTAS TÉCNICAS E AGRESIVAS

SESIÓN 2

REGRA 6

DESACORDOS- Que facemos?

- Se un xogador "faise o xordo" ás nosas indicacións de deixar o campo ata dispor dun protector bucal...
- Se un xogador non quere deixar o campo tras ser expulsado...
- Se un xogador amosa de xeito ostensible desacordo coa nosa decisión tras unha falta...

REGRA 6

DESACORDOS

- 6.1 Retar á autoridade ou a un oficial.

Penalización: Cartón amarelo ao infractor, expulsar en caso de segunda amarela polo mesmo motivo.

- 6.2 Non cumprir coas instrucións do árbitro con respecto ao uso de protector bucal.

Penalización: Cartón amarelo ao infractor, expulsar se persiste na actitude.

- 6.3 Negarse a deixar o terreo de xogo, ordeado por un árbitro tras unha lesión que implique sangue.

Penalización: Cartón amarelo, expulsar se persiste na actitude.

- 6.4 Amosar desacordo ca decisión do árbitro de conceder un saque libre ao equipo contrario.

Penalización: Conceder o saque libre 13m máis vantaxoso que a posición orixinal, ata a liña de 13m rival. Se continuar amosando desacordo pode considerarse o incumprimento da Regra 6.1 e debe penalizarse como tal.

- 6.5 Negarse a deixar o terreo de xogo unha vez expulsado ou volver a entrar no xogo tras ter sido expulsado.

Procedemento: Dar un aviso de tres minutos ao capitán do equipo, ao oficial a cargo do equipo ou aos xogadores afectados e, se segue negándose, finalizar o xogo.

- 6.6 Que un equipo deixe o terreo de xogo sen o permiso do árbitro ou se negue a continuar xogando.

Procedemento: Igual que na regra 6.5. Calquera xogador que desexe seguir xogando debe dar o seu nome ao árbitro.

Situation	Advance the ball 13m	Caution (Yellow Card)	Order Off and Replace (Black Card-Football only)	Order Off (Red Card)
Show Dissent to the referee's decision to award a free kick/puck to the opposing team	✓	✗	✗	✗
Challenge the authority of a Match Official	✗	✓	✗	✗
Remonstrate in an aggressive manner with a Match Official (Football only)	✗	✗	✓	✗
Abusive language to a Match Official	✗	✗	✗	✓
Minor physical interference with a Match Official	✗	✗	✗	✓
Threatening language to a Match Official	✗	✗	✗	✓
Threatening or abusive conduct towards a Match Official	✗	✗	✗	✓
Strike, or attempt to strike, or any type of assault on a Match Official	✗	✗	✗	✓